

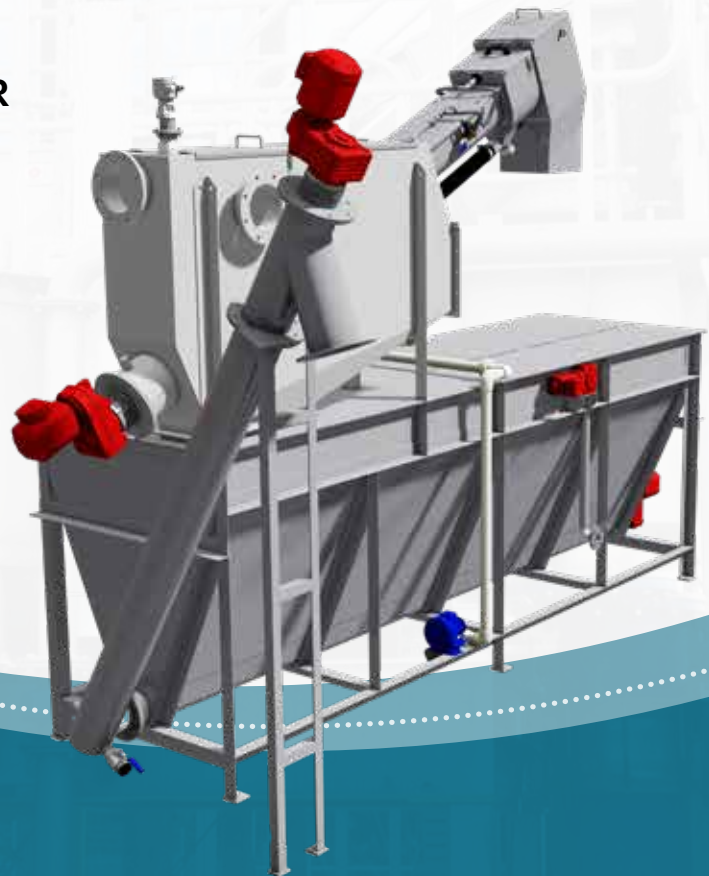

SPIRAC[®]
Solid Handling Solutions

COMBIGUARD[®]

VORGEFERTIGTE ABWASSER-
VORBEHANDLUNGSANLAGE ZUR
ENTFERNUNG VON RECHENGUT
UND SAND



EIGENSCHAFTEN UND VORTEILE

- ▶ Ein Komplettsystem zur Feststoff- und Sandabscheidung sowie effizienten Reinigung
- ▶ Design und Layout können an kundenspezifische Anforderungen angepasst werden
- ▶ Platzsparende Lösung für Einrichtungen mit geringer Grundfläche
- ▶ Geringe Anschaffungskosten, Energie- und Wasserverbrauch
- ▶ Eine vorgefertigte Kompaktlösung, die eine geringe Installationszeit vor Ort benötigt
- ▶ Die SPIRAC Technologie hat nur wenige sich bewegende Teile und daher geringe Wartungs- und Ausfallkosten.
- ▶ Einfacher und zuverlässiger Betrieb aufgrund geringer Höhendifferenz der Wasserspiegel
- ▶ Effektiver Betrieb über eine große Durchfluss-Bandbreite

COMBIGUARD® KOMPAKTE MECHANISCHE ABWASSERVORBEHANDLUNGSANLAGE

COMBIGUARD® erfüllt die Anforderungen von kleinen bis hin zu großen Kläranlagen bei der Entfernung von Rechengut und Sand. Unsere mechanischen Abwasservorbehandlungsanlagen trennen, waschen, entwässern und transportieren Rechengut und Sand von Abwasser.

COMBIGUARD® Typ1 kombiniert die Eigenschaften von:

SPIROGUARD® Compact Cleaner (CC)

Diese Anlage kombiniert Sieben, Transport, Entwässerung und Entfernen von Feststoffen aus Abwässern und Prozessströmen in einer kompakten Maschine. Der Rechen ist ideal als Einheit aus Tank und Rechengutabscheidung geeignet. SPIROGUARD® ist robust, leicht zu installieren und mit nur einem beweglichen Teil praktisch wartungsfrei. Die langsame Geschwindigkeit zusammen mit einem automatisch intermittierenden Betrieb garantiert ein zuverlässiges und effizientes System. Der SPIROGUARD® CC Rechen kann sowohl als alleinstehende Einheit mit Pumpenspeisung oder

in Tanks mit Schwerkräftdurchfluss eingesetzt werden.

SANDSEP® Klassifizierer

Der SANDSEP® ist eine hocheffiziente Anlage, die darauf ausgelegt ist, Sand und andere Verunreinigungen aus Abwasserströmen zu entfernen. Das Design des Einlassbereiches gewährleistet, dass Turbulenzen auf ein Minimum reduziert werden und ein optimales Fließverhalten für ein effizientes Trennen erzeugt wird. Die Feststoffe setzen sich am Boden des Klassifizierers ab, in dem sich eine Förderspirale befindet. Der Spiralförderer transportiert das Sediment langsam (zur Minimierung von Turbulenzen bei einer Geschwindigkeit von circa 5 U/min) zu einem ansteigenden oder vertikalen Förderer, welcher dann den Sand auswirft.

COMBIGUARD® ist eine geeignete Anlage, wenn Sie eine komplette Abwasservorbehandlungsanlage benötigen, die den Anforderungen von kommunalen Kläranlagen erfüllen muss.



COMBIGUARD® Type 1 inklusive Presskopf

Type 1:

SPIROGUARD® mit oder ohne manueller Stabrechenumleitung und einem SAL (rechteckigem Tank mit horizontalen und ansteigenden Förderspiralen). Die folgenden Optionen sind erhältlich:

- ▶ Belüftungsdiffusorsystem zur Abscheidung organischer Stoffe bei geringem oder ohne Durchfluss
- ▶ Abschöpfer für Fette, Öle, Schmierstoffe (FOG)
- ▶ Presskopf für kosteneffektive Entwässerung und Verdichtung des Rechenguts
- ▶ Longopac-Absacksysteme für das vollständige Containment von Rechengut und Sand

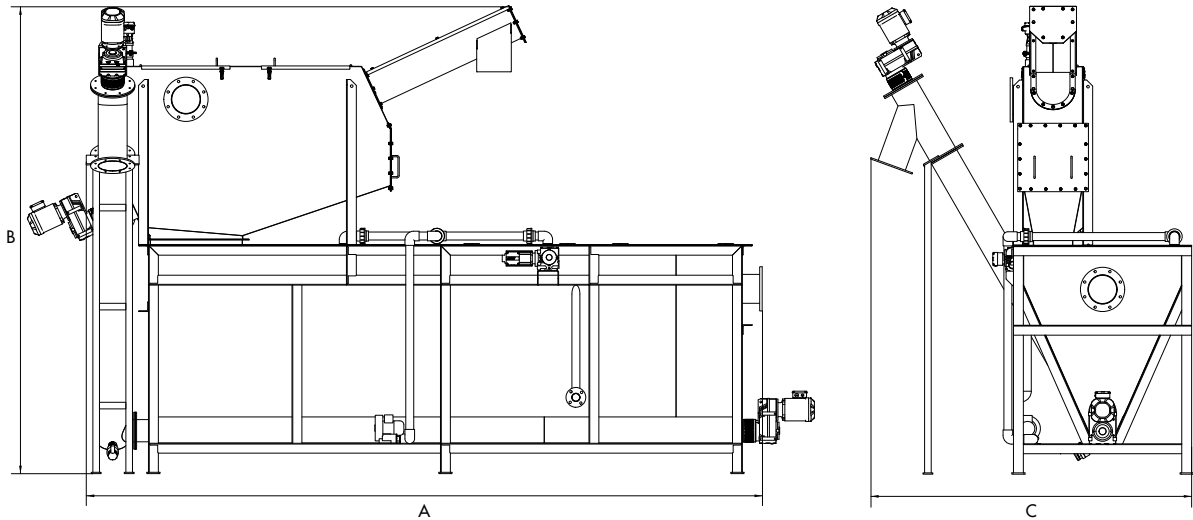

Modell	A (mm)	B (mm)	C (mm)	Nominale Kapazität (lps)
CG-200-040	3660	3405	2380	40
CG-250-060	5160	3545	2370	60
CG-250-080	6660	3545	2370	80
CG-300-100	8125	3730	2370	100
CG-350-120	9625	3770	2370	120
CG-400-140	11125	4020	2370	140
CG-400-160	12625	4020	2370	160



COMBIGUARD® Type2 inklusive SPIROGUARD®
Sandfang und SANDWASH™

Type 2:
Wir bieten eine große Palette von Produktkombinationen und Rechen, welche die Anpassung des COMBIGUARD® an jede gewünschte Durchflussleistung ermöglichen.



SPIRAC[®]
WWW.SPIRAC.COM

AUSTRALIEN

SPIRAC Pty Ltd

Western Australia (Perth)
+61 8 9434 0777

New South Wales (Sydney)
+61 2 8811 4100

Victoria (Melbourne)
+61 3 9717 1199

Queensland (Brisbane)
+61 7 3482 4230

info@spirac.com.au

NIEDERLANDE

SPIRAC BV

Maarheeze
+31 (0) 495 430 203
info@spirac.nl

SCHWEDEN

SPIRAC AB

Limhamn
+46 40 36 22 00
info@spirac.se

ENGLAND

SPIRAC Limited

Banbury
+44 (1) 295 270 335
conveyors@spirac.co.uk

USA

SPIRAC (USA) Inc

Newnan GA
+1 770 632 9833
sales@spirac.com